

Entidad organizadora:	ASOCIACIÓN DE INDUSTRIAS DEL CALZADO Y LA ALPARGATA DEL NOROESTE DE MURCIA
Nombre de acción formativa:	APARADO Y COSIDO DE CALZADO Y ALPARGATAS
Nº de expediente:	AC-2017-2662

MODULO 4 - ENSAMBLADO, COSIDO Y TERMINACIÓN EN LA PRODUCCIÓN DE CALZADO Y MARROQUINERÍA.

TÉCNICAS DE COSIDO DEL CORTE A LA PLANTA: PUNTO DE OJAL CON Y SIN REFUERZO. PUNTERAS

Objetivo:

Adquirir las técnicas para unir y coser las piezas de calzado u otros artículos de marroquinería, y las técnicas de terminación según las especificaciones del producto y respetando los criterios de calidad establecidos. El alumno será capaz de confeccionar los tipos más usuales de vivos, costuras, adornos, dobladillos, ribetes y unir piezas en zig-zag. Se harán prácticas en la realización del cosido de vivos y en su pegado, así como empalmes con vivos de piel y de tela. Se ejercitará en el pespunte al canto. Practicará la confección de adornos, tanto los manuales como los realizados a máquina. Hará ejercicios con plantillas de distintas dificultades para dominar el dobladillo. En la última parte del módulo el alumno será capaz de componer cualquier tipo o modalidad de zapato. Se ejercitarán en la colocación de hebillas, cremalleras, esparadrapos y todo aquello que sea necesario para la realización de los distintos tipos de zapatos. Practicará en el cosido de forros y, por fin, el ensamblaje de piezas. Se abordará también el ensamblaje del corte a la planta a la manera tradicional, mediante punto de ojal con o sin refuerzos así como la elaboración de punteras de distintos tipos.

Duración:

240 HORAS (80 PRÁCTICAS)

Contenidos teórico- prácticos:

- TEMA 1. Tipos de vivos (rulo, italiano, italiano fino).
- TEMA 2. Tipos de costura en piel y tejido.
- TEMA 3. Tipos de adornos (lazos, nervios y acolchados).
- TEMA 4. Doblado a mano.
- TEMA 5. Zig-zag.
- TEMA 6. Ribetear
- TEMA 7. Aparado de calzado tipo Mercedes
- TEMA 8. Aparado de calzado tipo Salón
- TEMA 9. Aparado de calzado tipo Inglés
- TEMA 10. Aparado de calzado tipo Náutico
- TEMA 11. Aparado de calzado tipo Sandalia
- TEMA 12. Aparado de calzado tipo Camping
- TEMA 13. Aparado de calzado tipo Bota
- TEMA 14. Especificidades del aparado del calzado de yute
- TEMA 15. Ensamblado mediante punto de ojal con y sin refuerzo. Punteras

MODULO 4 - ENSAMBLADO, COSIDO Y TERMINACIÓN EN LA PRODUCCIÓN DE CALZADO Y MARROQUINERÍA. TÉCNICAS DE COSIDO DEL CORTE A LA PLANTA: PUNTO DE OJAL CON Y SIN REFUERZO. PUNTERAS

Introducción:

En este módulo vamos a conocer las técnicas necesarias para unir y coser las piezas de calzado, así como las técnicas para su ensamblado y terminación según especificaciones del producto y respetando los criterios de calidad establecidos.

Aunque en temas anteriores hemos aprendido diferentes tipos de calzado, adornos, costuras, doblados a mano y a máquina, ribetes etc.; en este módulo conoceremos de un modo más exhaustivo todo lo que nos queda por aprender para ser unos verdaderos expertos a la hora de confeccionar y componer cualquier tipo de calzado que nos puedan presentar.

4.1 Tipos de Vivos

Lo primero que debemos de saber es:

¿Qué es un vivo?

Un vivo es una cinta doblada situada entre dos capas. Puede mostrarse plano, en este caso hablamos de vivo italiano, o relleno por un cordón llamado burlete, en el caso de vivo rulo.

El vivo se ubica entre dos piezas con bordes al corte o vueltos.

MODELO VIVO RULO

Es aquella cinta que en un extremo va incrustado un cordoncillo. Se utiliza para embellecer cualquier filo en el calzado, tanto en corte como en la suela.



MODELO VIVO ITALIANO

Esta cinta es un bias normal. Este nombre se refiere al modo de colocación. Es decir, alrededor de la suela cosida en la plana al canto por el revés. Después, se dobla en la máquina de dobladillado a cola con una boquilla especial. Puede ser: italiano fino o italiano ancho.



<https://www.briganti.com.ar/hccz01088061-zapato-de-vestir-de-hombre-azul-de-cuero-briganti/p>

4.2 Tipos de costuras en piel y tejidos

¿Qué es una costura?

Una costura es la unión entre dos o varias piezas por medio de un pespunte.

Existen varios tipos que se pueden aplicar en calzado. Cada una posee su función y se utiliza en determinadas zonas del zapato.

Las dividiremos en 6 grupos.

COSTURA SUPERPUESTA

Se aplica en la superposición de capas, una sobre otra, plana o doblada.

1. Es la costura más común entre dos piezas. La posición del pespunte respecto al canto ha de ser indicado para mantener la forma.

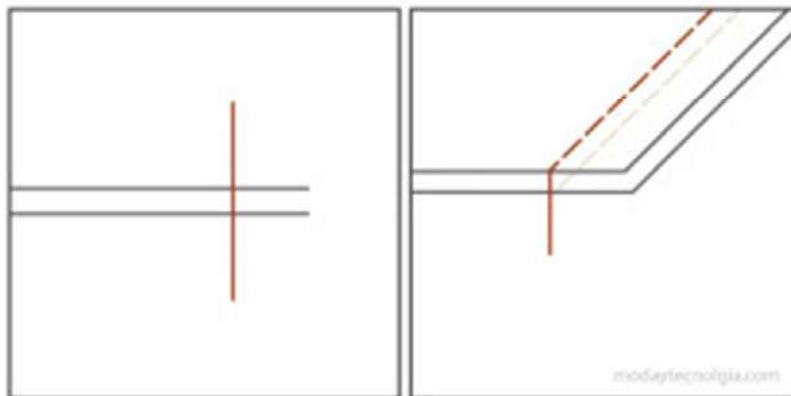

2. Costura vuelta: se lleva a cabo en dos etapas. Primero se realiza una costura próxima al borde con las dos caras enfrentadas; luego se despliega esta unión, se enfrentan los reversos y se realiza una nueva costura próxima al borde.

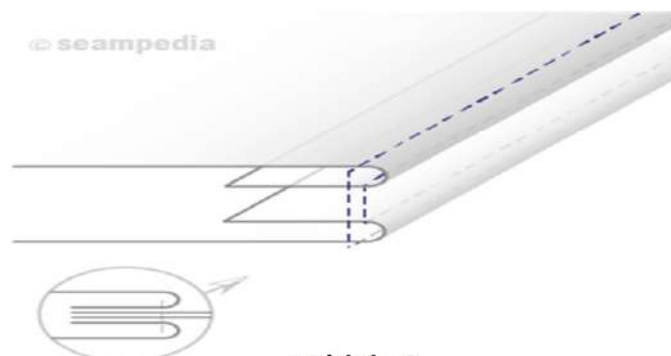

- Costura guante: igual que en el caso anterior, se cosen dos piezas superpuestas con las caras enfrentadas a un determinado margen del borde. Luego se abre la costura dejando las dos piezas en paralelo y las solapas del margen de costura abiertas hacia los lados. Seguidamente se realizan dos pespuntos, uno cada lado de la costura de cierre, para coser así las solapas inferiores, los cuales se utilizan para el cierre del talón y el empeine de algunos zapatos.

Gráfico de costura

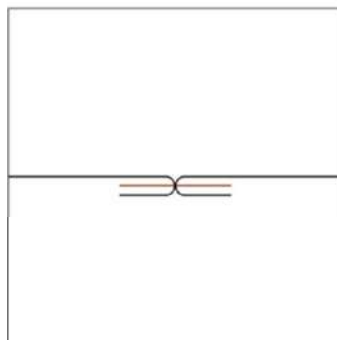

Representación

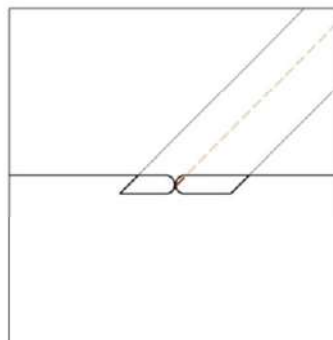

COSTURA SOLAPADA

Se corresponde con las costuras que se realizan cuando los bordes de dos piezas se solapan, esto es, cuando existe un empaste, se realizan de una vez o secuencialmente.

- Resulta la más sencilla de las costuras solapadas. Los bordes de ambas piezas se presentan al corte, se solapan entre 0,5-1 cm y se les aplica una costura. Se emplea mucho en el forro de piel para no dotar de volumen a las costuras internas.

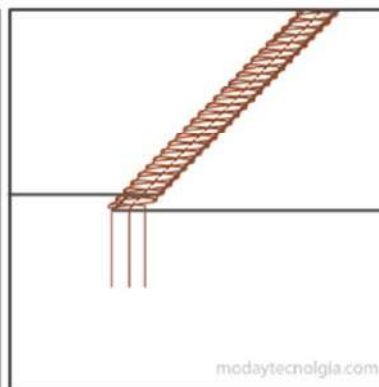
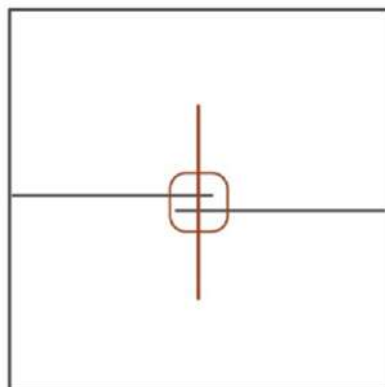

2. Empaste con doblado es un ejemplo de costura solapada. Se realiza con dos pasos: primero se enfrentan los bordes de las caras vistas y se cosen por el margen previsto; luego se abre la costura y se cose la pieza superior en el borde. Se utiliza, por ejemplo, para coser las punteras al resto del cuerpo.

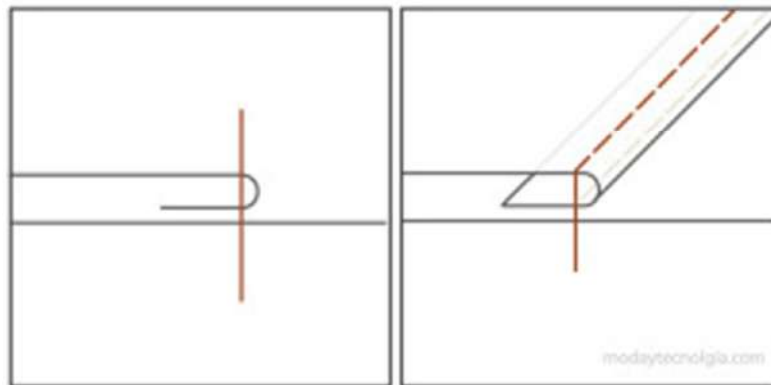

COSTURA RIBETEADA

Es aquella costura que incluye una pieza denominada ribete, que consiste en una cinta o tira con la que se refuerza o adorna un borde.

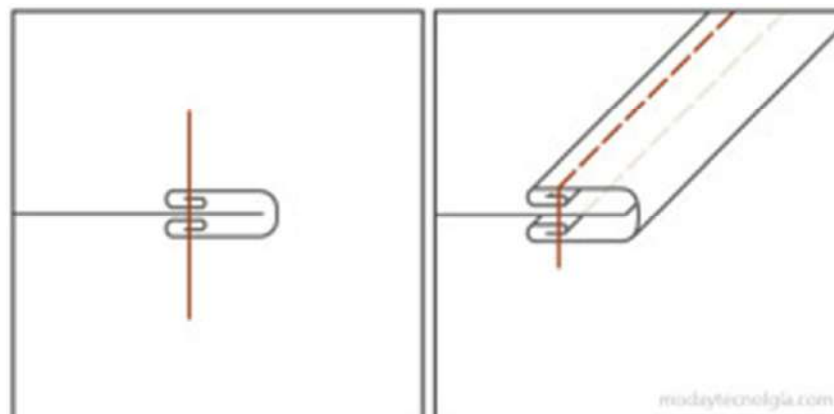

COSTURA PLANA

Se refiere a la unión de los bordes de dos piezas en línea, lo que evita grosores adicionales. Para conseguir una costura consistente, se suele aplicar una o dos hileras de costura en zigzag.

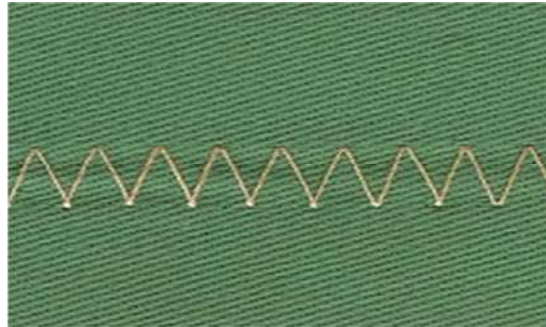

COSTURA EN EL BORDE

Se forma realizando un pespunte sobre el borde del tejido, en plano o doblado, si antes hablábamos de varias capas, ahora solo hablamos de una.

1. En esta sencilla costura se pliega el borde y se aplica una costura.

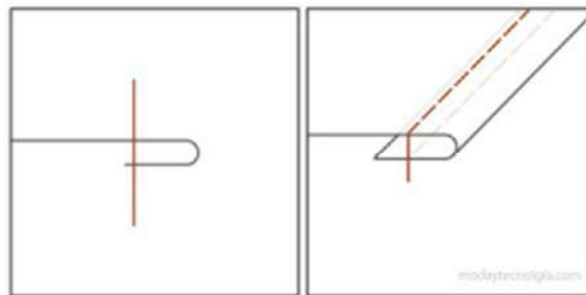

2. En esta opción se dobla dos veces el tejido y se pasa un pespunte.

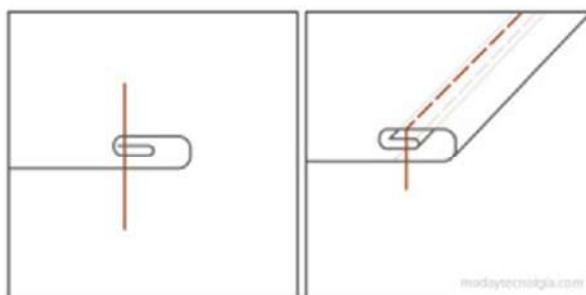

COSTURA ORNAMENTAL

Se obtiene por una serie de puntadas en línea recta, curva o siguiendo algún diseño decorativo sobre una capa de tejido plano o doblado. Se puede jugar con la combinación de hilos, puntadas e incluso introducir burletes y almohadillados para generar rellenos.

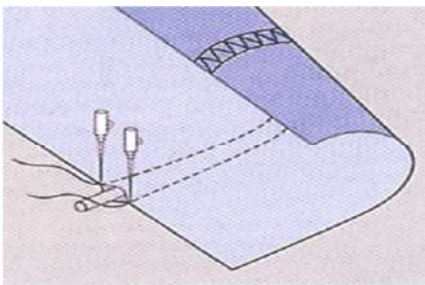

4.3 Tipos de adornos

Los adornos o fornituras en un zapato son todos aquellos elementos del zapato con función de cierre, ajuste o decoración:

Cremalleras, hebillas, ojetes, remaches, tachuelas, pedrería, lazos etc.

El universo de los adornos se muestra infinito a la vez que cambiante, ya que ira variando en función de la moda, estilos y utilización que le vayamos a dar al zapato, así pues, no llevaran los mismos adornos una sandalia fabricada para un vestido de novia que otra fabricada para un paseo de verano.

A continuación, vamos a conocer algunos de los más utilizados:

APLIQUES

Podemos encontrarlos de pedrería, tela, cuero, pieles, lentejuelas etc.



HEBILLAS

Generalmente utilizadas para abrochar la correa del zapato al tobillo a modo de sujeción; aunque también podemos encontrarlas como adorno en algunos modelos de zapatos.



REMACHES

Es un tipo de clavija o clavo que se emplea para fijar algo.

Está formado por un vástago y una cabeza de diámetro más grande que el resto del remache.



ANILLA

Pieza comúnmente metálica en forma de circunferencia que sirve para colgar, sujetar o pasar piezas a través de ella.



TERMINALES

Son unas piezas metálicas que utilizamos para cordones, cintas, etc. Y las colocaremos generalmente en las terminaciones de estos a modo de adorno o bien para evitar deshilachados.



BOLAS Y CADENAS

Estos los utilizaremos como adorno en muchas sandalias de moda en verano.

DiWiGirls



Todos estos tipos de adornos, son solo un breve repaso de lo que podemos encontrar a la hora de fabricar calzado, ya que como dijimos al principio existen muchísimas variedades en el mercado y son un producto muy cambiante.

4.4 Doblado a mano

En el doblado a mano, previamente con mucha precaución, se hacen unos pequeños cortes en las curvas pronunciadas de la piel para que ésta no se arrugue cuando se realiza el doblado del canto, como es el caso del hueco del zapato. Con los cortes realizados se extiende la pieza sobre una loseta de mármol, encolando la parte a doblar con un pincel; después se aplica la cinta por todo su contorno y se procede al doblado con un martillo de cabeza ancha para el asentado de las piezas pegadas.



El rebajado para doblado, es el utilizado para todos aquellos contornos que irán vueltos, como es el caso del hueco y de la puntera descubierta del zapato. Este rebajado nunca se realizará en piezas de forro y en aquellas otras piezas que queramos que se vea el canto de la propia piel.

En la línea del centro del talón, como en la parte interna del zapato para unir con el talón interior también se realizará un rebajado para la costura, para facilitar la costura invertida.

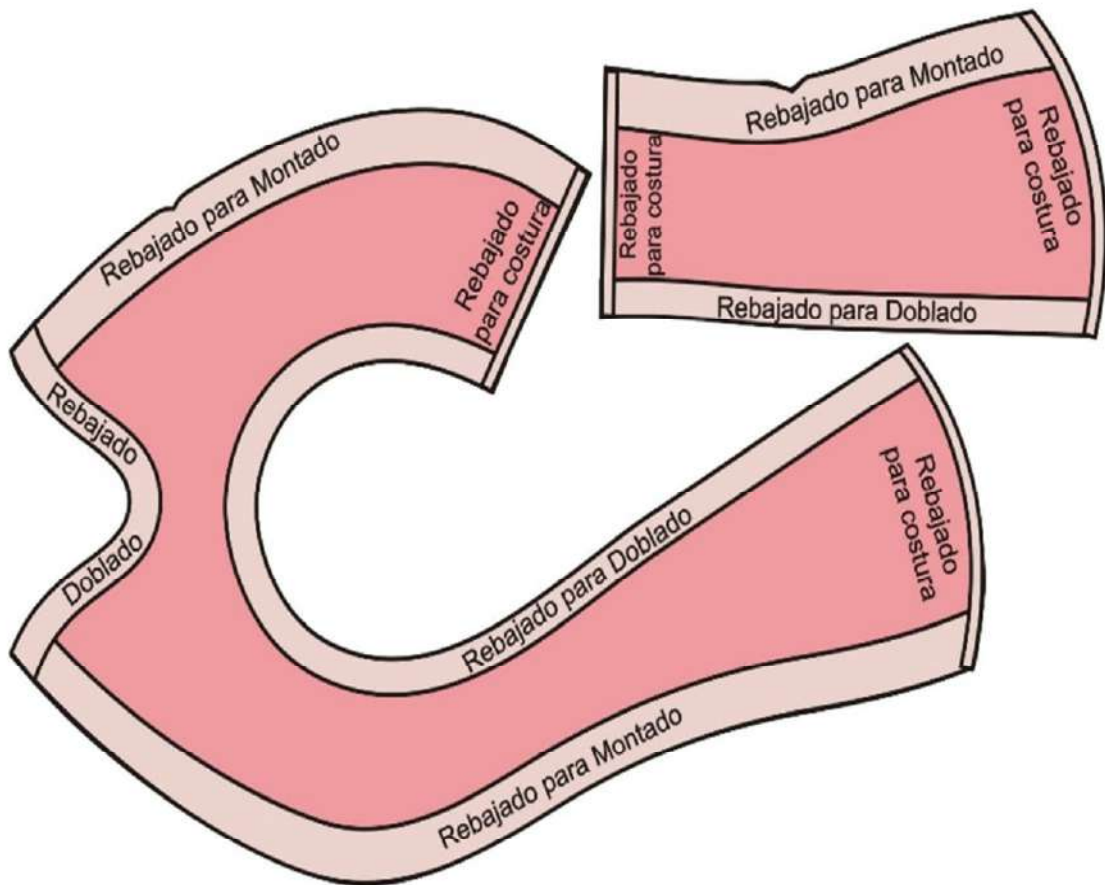

El rebajado de entre, es aquel que llevan las piezas que deben ir cosidas a otras, colocadas sobre ellas. En este caso se procederá a rebajar el "entre" del sudador del forro. El zapato de empeine al ser entero y no llevar piezas para coser entre sí no será necesario realizar este tipo de rebajado.

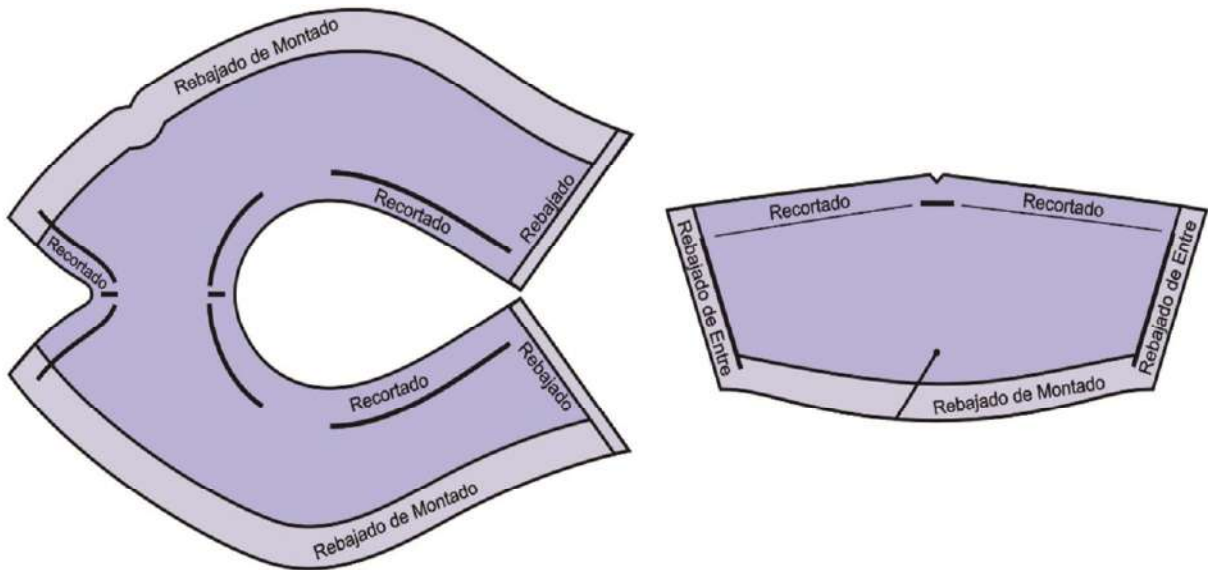

4.5 Puntada ZIGZAG

Como ya explicamos en el módulo 2, el cosido a zigzag nos permite la unión de dos piezas evitando abultamientos no deseados.

Esto lo conseguiremos encarando las dos piezas que vayamos a unir y se unirán con puntadas de zigzag, cosiéndose las dos piezas al mismo tiempo.

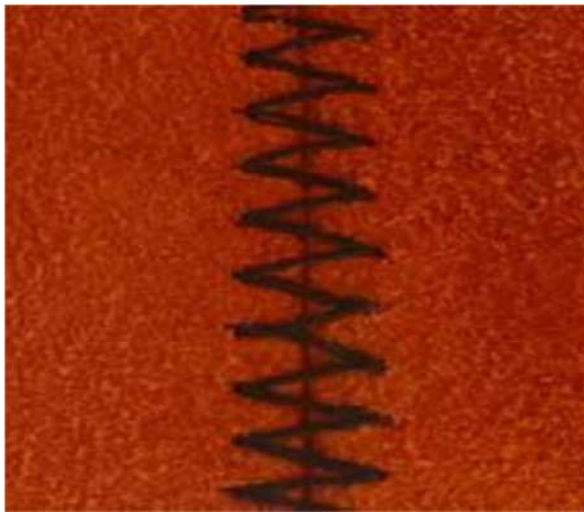

Como vemos en la imagen la costura unida queda totalmente plana, evitando así espesor no deseado a la hora de conformar trabillas u otras piezas que vayamos a colocar sobre la costura.

4.6 Ribetear

El ribeteado es el refuerzo que se coloca en los bordes de un zapato para protegerlos o bien para resaltarlos.

La máquina con la que lo realizaremos se llama ribeteadora, para conseguir colocar la cinta en los bordes, lo realizaremos con la ayuda de una boquilla; la cual previamente habremos seleccionado según la medida de la cinta que estemos utilizando.

4.7 Aparado del calzado tipo Mercedes

En España, este tipo de calzado debe su nombre a la reina María de las Mercedes de Orleans, cuyo apodo "Merceditas" dio nombre como digo a este zapato.



El Modelo Mercedes es un modelo clásico que se puede caracterizar por poseer una correa que cruza el empeine. Esta correa puede adornarse con hebillas de diferentes tipos y tamaños, según como siempre el diseño que tenga. En cuanto a esto, el diseño y elegancia que muestre este tipo de calzado variará como siempre dependiendo de cada diseñador, si se apoya continuamente en la moda y sus tendencias.

4.8 Aparado del calzado tipo Salón

Este modelo se considera un tipo de calzado cómodo y elegante, y en determinados aspectos quizá un poco austero.

Es uno de los modelos más sencillos de confeccionar, generalmente solo posee la unión de la costura trasera bien sea a zigzag o costura superpuesta tipo guante.

En el caso de llevar forro estas piezas las montaremos en contraposición, es decir, la pieza delantera por la cara flor y el sudador por la cara afelpada. Esto será en el caso de que nuestro modelo sea de piel.

En el caso de que nuestro modelo sea de lona la costura la taparemos con una talonera o tira que colocaremos mediante un pespunte.



4.9 Aparado de calzado tipo Inglés

Básicamente existen dos modelos clásicos de este tipo de calzado, el denominado tipo BLUCHER o DERBY y el OXFORD.

Tradicionalmente fueron modelos masculinos, pero se adaptaron perfectamente al armario femenino a lo largo del siglo XX.

Se suelen confundir de forma habitual estos dos modelos, por eso resulta importante saber reconocerlos. Sus diferencias radican en la estructura del patrón y en el calce.

En el Blucher los talones se montan por encima de la pala y la lengüeta no constituye una pieza separada, sino que forma parte de la propia pala.



Este modelo está compuesto por cuatro piezas, dos que componen el talón, una para la cara y la tira trasera que tapa la costura del talón.

En el Oxford, los talones se montan por debajo de la pala y la lengüeta representa una pieza separada.



Este modelo en concreto consta de tres piezas, una para el talón, otra para la cara y la lengüeta.

En cuanto al calce, el Blucher permite una mayor apertura de sus cordonerías y se adapta a cualquier pie, mientras que el Oxford, al estar cosido el nacimiento de la cordonería, puede resultar ajustado para las personas con empeine elevado o pies con mayor volumen.

4.10 Aparado de calzado tipo Náutico

El calzado tipo náutico es una variante del mocasín.



NAUTICOS -MOCASINES

Los Náuticos con cordones son un zapato ligero, de diseño sencillo, que suele utilizarse en todo tipo de estilos desenfadados. Su origen data de principios del siglo XX, cuando fue concebido para poder realizar deportes náuticos a bordo de un barco sin resbalar.

Las primeras colecciones servían únicamente a la práctica de ciertos deportes náuticos. Las propuestas de entonces eran fabricadas con suelas antideslizantes y el cuero era el principal material empleado.

En la actualidad, también pueden estar confeccionados en lona y se caracterizan por su suela de goma y por cordones de cuero que recorren su contorno. Este

zapato muestra un estilo deportivo muy chic para favorecer cualquier estilismo urbano, y su ligereza y frescura lo convierten en el calzado estival ideal.



El cuero curtido, el serraje y los charoles son los elementos básicos de este modelo. El pequeño detalle decorativo sobre el empeine depende de cada modelo y, sin duda, son estos los que marcan la diferencia.



Los náuticos están marcando precedentes por su tendencia cool, y es que ahora vienen con elementos distintos como flecos y borlas. Apuesta en tu colección de náuticos por las estructuras modernas y depuradas de hoy día, con suelas de goma confortables y remates precisos y depurados con cordones de cuero.



En realidad, el náutico no ha pasado nunca de moda, aún no le ha dado tiempo, pues su invención es reciente y, con el tiempo, en vez de decaer, ha ido evolucionando paulatinamente.

Son un clásico imperturbable que sigue al pie del cañón sin restar calidad y estilo a tus diseños de temporada, ya que poseen un carisma especial.

4.11 Aparado de calzado tipo Sandalia

La Sandalia, conocida en todo el mundo, es uno de los tipos de zapatos que existen que datan de hace más de 10.000 años, siendo desarrollados por egipcios, griegos y romanos, pueblos muy dados a la confección de calzado y se caracteriza entre otras cosas por dejar tanto los dedos como otras partes del pie al descubierto en su diseño.

En la actualidad, los modelos del tipo Sandalias son comúnmente utilizadas en temporadas veraniegas, y existen diversos modelos y coloridos, así como estilos que varían con cada temporada según sea la moda.



4.12 Aparado de calzado tipo Camping

Este tipo de calzado es lo que conocemos también con el nombre de alpargatas.

¿Qué son las alpargatas? Son calzado de lona con suela de esparto o cáñamo, que se asegura por simple ajuste o con cintas."

Esta es su definición, aunque como todos sabemos en nuestra comarca las alpargatas que conocemos se fabrican con suelas de yute.

Es uno de los modelos más sencillos, generalmente está compuesto por una pala lun talón, aunque se le han ido incorporando otras piezas como punteras, taloneras, trabillas etc. para conseguir diseños más vanguardistas.



Algunos diseñadores como Manolo Blahnik se han atrevido incluso a poner tacón a este tipo de calzado.



4.13 Aparado de calzado tipo Bota

BREVE HISTORIA DEL MODELO DE CALZADO TIPO BOTA

Como viene ocurriendo con más modelos clásicos de zapatos, la bota era un calzado que se usaba exclusivamente en los hombres, cosa que cambió en el siglo XIX, siglo de grandes cambios y donde se destacó la actitud de la mujer. Desde ese momento, el año 1830 aproximadamente, la Bota comienza a surgir en el mundo femenino con numerosos y delicados modelos muy refinados.

Las botas son un zapato cálido y cómodo para pasar el invierno, y sus múltiples versiones forman un decálogo completo por el que poder guiarse. Las botas de cuero se remontan a la antigüedad. El revestimiento de los primeros modelos era de piel, mientras que su interior se llenaba de paja para proteger del frío. Con posterioridad empezaron a ser usados por personal militar.

En los días fríos de invierno el pie necesita de más protección algo que puede ofrecer las botas y botines gracias a la caña, que se extiende por encima del tobillo, llegando hasta incluso por encima de las rodillas, de este modo no cubren tan solo el pie, sino también la pierna. Existen muchas variedades en cuanto a altura, color, materiales y estilos. La mayoría tienen un tacón claramente diferenciado de la suela, aunque estén ambos fabricados en el mismo material.

EL BOTÍN, EL HERMANO PEQUEÑO

El botín es el hermano menor de la bota cuyo origen en el mundo tuvo lugar como mero utensilio protector. En el siglo XIX, los diseños comenzaron a variar significativamente para ser usados tanto en verano y en invierno, tal y como sucede en la actualidad, pues la pasarela ha dado lugar a propuestas frescas y novedosas para la época de entretiempo.

Las botas y botines de mujer pueden cubrir todas las necesidades durante los 365 días del año. Modelos más planos para ganar en seguridad y confianza, o estéticas más depuradas y elegantes. Y es que dentro de su amplia variedad de modelos podrás encontrar diseños especiales creados para la época estival.

Existen botas y botines tipo blucher, inglés o lisas y sus laterales pueden abrocharse mediante cordones, botones, ganchos metálicos, cremalleras, etc.



Dentro de una colección más clásica, cualquiera, sea hombre o mujer, puede encontrar su modelo perfecto. Este tipo de calzado se caracteriza por su longitud de caña y por sus diseños moderados. Cuero de primer nivel, telas sintéticas de imitación de alta resistencia, serraje, ante e incluso lanas y borreguillos en forma de forros interiores son algunos de los elementos más destacados.

Podemos encontrar modelos de botines clásicos para el verano. Aunque el otoño y el invierno son sin duda sus estaciones del año preferidas.

4.14 Especificidades del aparado del calzado de yute

Cuando vemos una alpargata de yute, seguramente no podamos ver más allá de un simple artículo de moda, pero su creación tiene un fondo mucho más profundo de lo que podemos imaginar. Se necesita mucha mano de obra cualificada para desarrollar el calzado que llevamos hoy en día.



Indudablemente **las aparadoras** que conforman la sección de aparado ocupan uno de los primeros lugares en cuanto al esfuerzo y sacrificio en la industria del calzado, ya que no siempre han tenido las mejores condiciones laborales. Desde siempre, el trabajo de aparado ha sido uno de los más buscados y menos valorados. **Las aparadoras son las primeras en dar forma al diseño**, al ensamblar las piezas del modelo creado y darle su toque de calidad. Cuando el cortador le entrega las piezas a la aparadora para que se forme el corte de la alpargata, un mal cosido, una incorrecta interpretación y una baja calidad en el trabajo pueden dar al traste un buen diseño.

Para una aparadora es interesante conocer tanto el proceso de fabricación de una aguja para máquina de aparar como de los hilos que utilizará para aparar el corte del zapato.

Las **aparadoras** a base de interpretar miles de muestras y diseños y de realizarlas con extremada precisión y pulcritud, se han ganado merecidamente el nombre de “maestras del aparato”



La especialidad de Aparadora es una de la que más puestos de trabajo requiere; es uno de los procesos más importantes en la fabricación de calzado ya que por muy bueno que sea el diseño si no lleva un buen aparato, difícilmente atraerá la atención del cliente y mucho menos la del consumidor final.

CONCLUSION

Con este curso no solo hemos aprendido todo lo que lleva consigo un aparato de calzado, ya que no se trata solo de coser el modelo diseñado sino de saber interpretar tanto las piezas que lo componen como el tipo de materiales que hemos utilizado. Los pasos a seguir mientras preparamos el corte para el posterior cosido. Pasando por el rebajado, doblado, pegado etc.

También hemos podido ver lo importante de realizar un buen trabajo en equipo ya que se trata de una producción en cadena.

Y lo más importante, hemos aprendido la importancia que tiene realizar un buen pespunte y un buen montado de las piezas que componen el puzle de un zapato.

La especialidad de Aparadora es una de la que más puestos de trabajo requiere; es uno de los procesos más importantes en la fabricación de calzado ya que por muy bueno que sea el diseño si no lleva un buen aparato, difícilmente atraerá la atención del cliente y mucho menos la del consumidor final.

4.15 Ensamblado mediante punto de ojal con y sin refuerzo. Punteras

La suela de yute se une al zapato mediante un proceso de cosido, en la mayoría de las ocasiones, en el que no se usa ningún tipo de elemento químico; vulcanizado, inyectado etc., sino que todo se elabora de forma natural y manual. Este tipo de cosido se denomina "punto ojal".



Este tipo de cosido se realiza íntegramente de forma manual, comenzaremos buscando el centro en el talón y la pala de nuestra alpargata. Seguidamente aseguraremos con un punto para cada parte; es decir, un punto sujetando el centro del talón de la tela con el centro del talón de la suela de yute; haremos lo mismo con la pala.

Una vez sujetos los dos centros ya comenzaremos a coser a punto de ojal uniendo la tela al piso ayudándonos de una pieza metálica llamada palmete, con la que empujaremos la aguja como podemos ver en la foto de arriba.

Actualmente contamos con la ventaja de que la mayoría de los modelos van picados, lo que favorece tanto el cosido como la distancia entre los puntos que siempre será la misma.

Cosido de puntera: Una vez cosido el corte a la suela de yute, se cose la puntera del zapato mediante la misma técnica de cosido "punto ojal".

En los modelos en los que la suela va pegada al corte se puede coser únicamente la puntera.

